

wegen
opzakken
controleren
sluiten
registreren

Servo Berkel Prior
Unified Weighing Solutions



Onze productlijn voor een maatwerk opzak oplossing op maat!



Professionele Opzakinstallaties

Opzakinstallaties

Servo Berkel Prior is een specialist in de engineering en fabricage in eigen beheer van weegsystemen, welke geheel worden gefabriceerd en samengesteld op basis van de eisen en specificaties van de eindgebruiker.

Servo Balans fabriceert en levert al meer dan 70 jaar standaard en op maat gefabriceerde weegsystemen, waaronder **Opzakinstallaties** voor het afvullen van een groot scala aan producten in open zakken

Onze **Semi- automatische** IJkwaardige Opzakinstallaties zijn in de volgende uitvoering of specificaties leverbaar;

- Geschikt voor het opzakken van goedlopende alsmede slechtlopende (vettige) producten zoals suiker, veevoeder pellets, meel/poeders, suiker, cacaobonen, mosselen, granulaten etc.
Weegvermogens verkrijgbaar tot **100 kg** maximaal
- Capaciteiten afhankelijk van het soort doseersysteem en natuurlijk niet te vergeten de samenstelling van het product. Voor goedlopende producten zijn er capaciteiten mogelijk tot 400 ~ 500 zakken per uur. Met Duplex systemen kunnen capaciteiten worden gehaald van meer dan 1200 zakken per uur!
- Toevoersystemen met een doseer- segmentklep, schuif en of vlinderklep, dit afhankelijk van het op te zakken product. Voor slechtlopende producten zijn tevens uitvoerbaar een frequentie gestuurde doseersystemen zoals een trilgoot, schroef of transportbandsysteem
- Weegbak (inhoud afhankelijk van het stortgewicht van het op te zakken product) uitgevoerd met een afvoerlep, welke is aangepast op het soort product en de loopeigenschappen van deze
- Weegbunker met een volelektronisch weegsysteem met 1 (één) roestvrijstalen loadcell
- Opvangtrechter met zakkenmond en uitvoerbaar met een zakkenklem met snelsluiting, opblaasbare balg of pneumatisch bediende klem
- Opzakinstallatie geheel voorzien van een stofdichte afneembare behuizing voor het inwendig schoonmaken en uit te voeren onderhoud
- Uitvoering standaard gelakt of in complete roestvrijstaal klasse 304 of 316 (L)
- Inclusief een sturingskast met weegindicator voorzien van een setpoint programma, navalcorrectie, systeembewakingen, uitgangen voor een koppeling (seriële, Ethernet of Profibus naar een PC of PLC)
- Uitvoerbaar met complete naalijnen voor het sluiten/dichtnaaien van de gevulde zakken, controle/checkweger voor de na controle van de gevulde zak, metaaldetectie systemen, palletiseerunit (robot) etc.
- Onze Opzakinstallaties kunnen tevens worden geleverd in een ATEX uitvoering

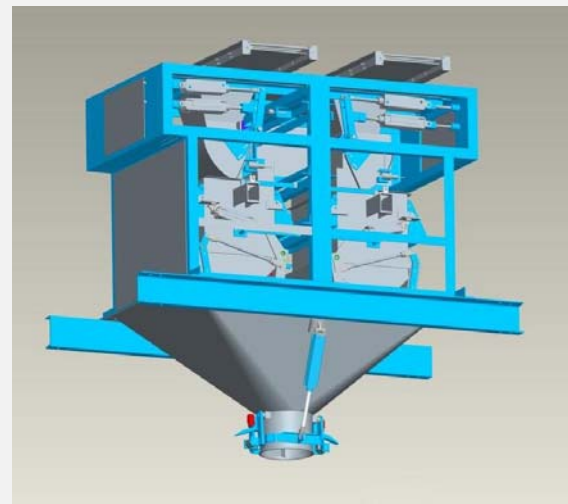
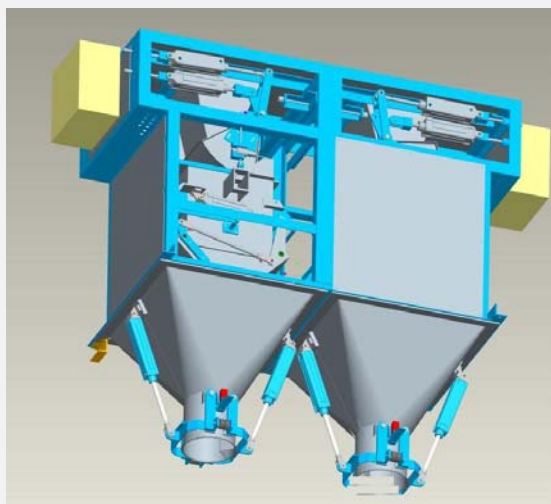
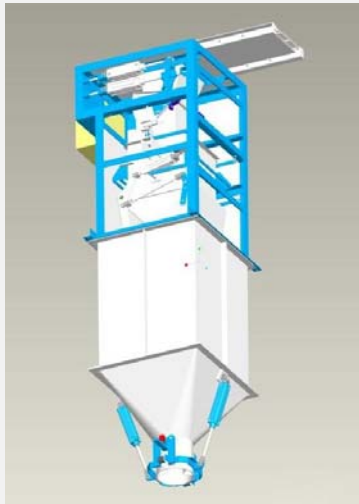

Professionele Opzakinstallaties



Erkend

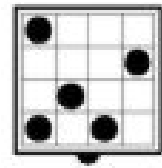

Ijkbevoegd

Servo Berkel Prior kan voor u een goede partij zijn, als het gaat om het oplossen van storingen, het ter plaatse verlenen van service, jaarlijks preventief onderhoud aan uw weegschalen/systemen (ook andere merken), kalibratie, opnieuw verzegelen, ijking etc.

Prettig om te weten dat Servo Berkel Prior u 7 dagen/24 uur service biedt, waarbij duidelijke afspraken over response tijd worden gemaakt. Dit, gecombineerd met een regelmatige rapportage van de stand van zaken, biedt u zekerheid en overzicht. Servo Berkel Prior is **“ijkbevoegd”** voor zowel **“niet automatische weegwerktuigen”** alsmede **“automatische weegwerktuigen”**

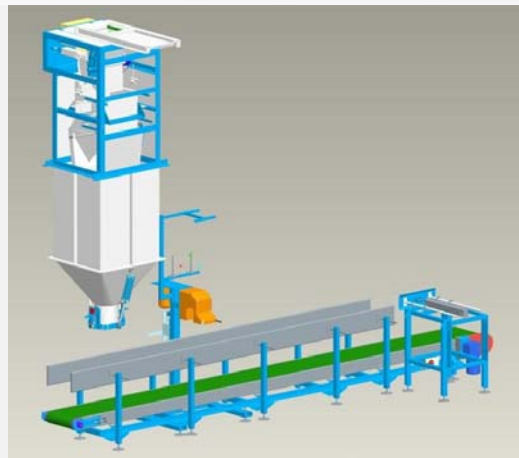

Professionele Opzakininstallaties

Servo Berkel Prior B.V.

Jan Evertsenlaan 4 - 2224 SV Katwijk
Postbus 2032 - 2220 BA Katwijk

T. 071 403 01 01
F. 071 403 23 17
E. verkoop@servoberkelprior.eu
www.servoberkelprior.eu