

wegen
doseren
controleren
registreren
communicatie

Servo Berkel Prior
Unified Weighing Solutions

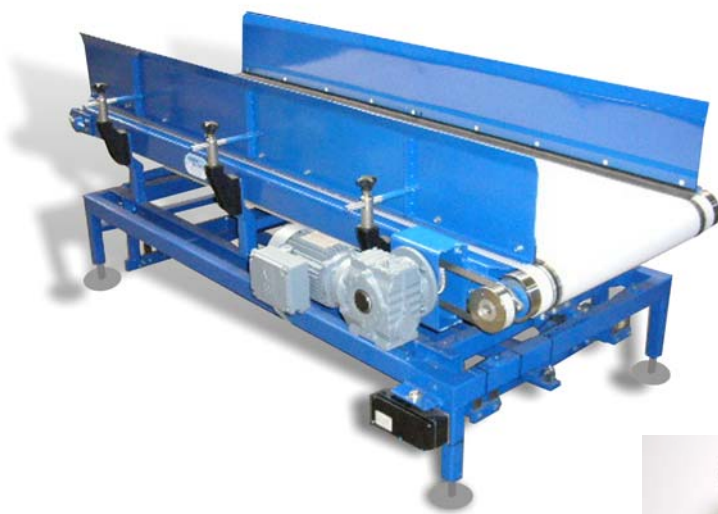

Onze productlijnen voor een doseeroplossing op maat!

Professionele Doseersystemen

Doseersystemen

Servo Berkel Prior is een specialist in de engineering en fabricage in eigen beheer van weegsystemen, welke geheel worden gefabriceerd en samengesteld op basis van de eisen en specificaties van de eindgebruiker. Servo Balans fabriceert en levert al meer dan 70 jaar standaard en op maat gefabriceerde weegsystemen, waaronder **Duplexweegschalen** voor de ontvangst en of verladen van producten.

Vol- automatisch Doseersystemen voor het doseren van producten/grondstoffen in een productieproces, zoals theebladen (verse) naar een droogoven, granulaten naar een extruder, sojameel naar een menger etc.

Verse theebladen hebben de neiging om aan elkaar te plakken, waardoor het niet makkelijk is deze te wegen en te doseren in een productieproces c.q. droogoven.

Middels 2 (twee) roterende rollen in de toevoerbunker op de weeginstallatie worden de theebladen gecontroleerd gedoseerd op een weegband, waardoor een goede constante toevoer van de bladen wordt gerealiseerd. Beide doseerdelen worden frequentie geregeld voor een gegarandeerde stroom product per minuut of per uur.

- Instelbare capaciteiten tot ca. 6000 kg product per uur
- Nauwkeurigheden mogelijk tot ca. $\pm 1\%$
- Uitvoering/afmetingen van het doseersysteem afhankelijk van het te doseren product en gewenste capaciteit per uur
- Bandsnelheden afhankelijk van het te doseren product en gewenste capaciteit per uur
- Uitvoering mogelijk in staal gelakt, roestvrijstaal klasse 304 of 316L
- ATEX uitvoering behoren tevens tot de mogelijkheden
- Inclusief een sturingskast met weegindicator voorzien van een setpoint programma, systeembewakingen, uitgangen voor een koppeling (seriële, Ethernet of Profibus naar een PC of PLC)

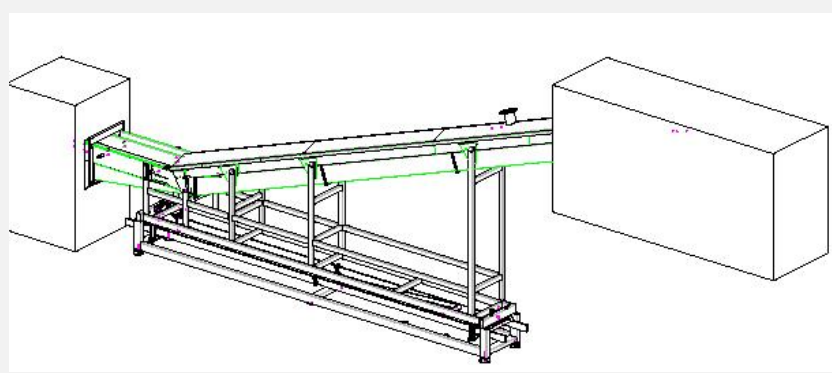
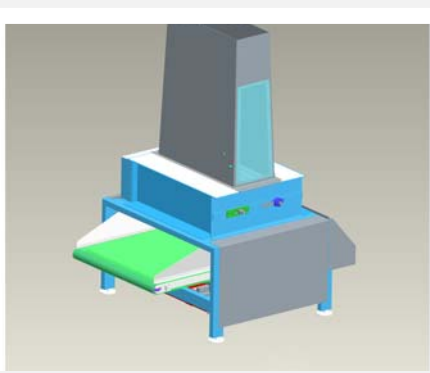

Professionele Doseersystemen

Doseersystemen



Erkend

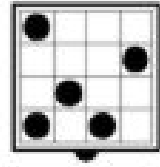

Ijkbevoegd

Servo Berkel Prior kan voor u een goede partij zijn, als het gaat om het oplossen van storingen, het ter plaatse verlenen van service, jaarlijks preventief onderhoud aan uw weegschalen/systemen (ook andere merken), kalibratie, opnieuw verzegelen, ijking etc.

Prettig om te weten dat Servo Berkel Prior u 7 dagen/24 uur service biedt, waarbij duidelijke afspraken over response tijd worden gemaakt. Dit, gecombineerd met een regelmatige rapportage van de stand van zaken, biedt u zekerheid en overzicht. Servo Berkel Prior is **“ijkbevoegd”** voor zowel **“niet automatische weegwerktuigen”** alsmede **“automatische weegwerktuigen”**

Ook in ons leveringsprogramma o.a.



Weegcomponenten



Speciale Bankweegschalen



Telweegschalen



Bankweegschalen



Wegende Pallettrucks

Professionele Doseersystemen

Servo Berkel Prior B.V.

Jan Evertsenlaan 4 - 2224 SV Katwijk
Postbus 2032 - 2220 BA Katwijk

T. 071 403 01 01

F. 071 403 23 17

E. verkoop@servoberkelprior.eu

www.servoberkelprior.eu